

HDL-1 Heat Detector LICO

- geschweißte , massive Aluminiumkonstruktion
- bereit für System-ATEX-cert
Ex-cert
- CE
- 1 or 2 Kabelauslässe.
- wasserfest - je nach Ausführung IP65, IP 66, IP67
- Seewasserfestes Aluminium,
- WIG-geschweißt
- Edelstahlschrauben - A4
- 4x Keramik-Kabelterminal in Box
- Temperaturbereich von 60 °C bis zu 265°C bei entsprechender Ausführung & Verkabelung
- Abmessungen Gehäuse: 97x97x100 mm (l/b/h)
- Gehäuse anschraubbar

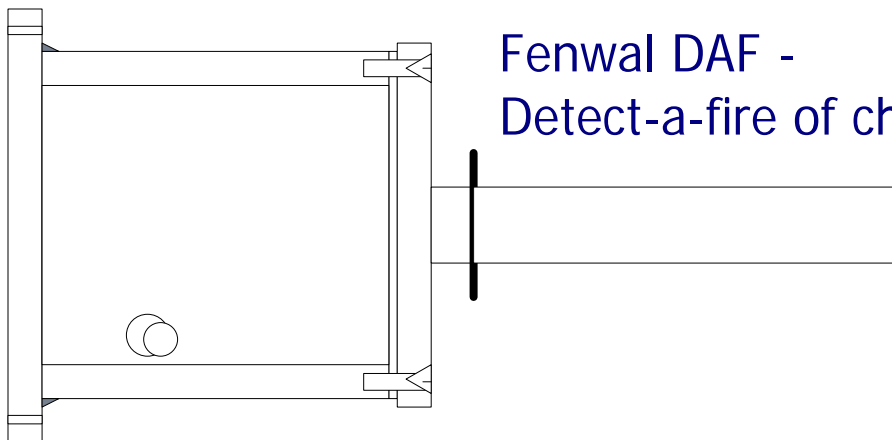

Fenwal DAF -
Detect-a-fire of choice

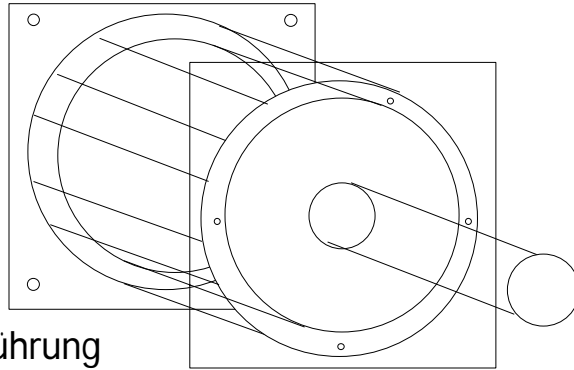
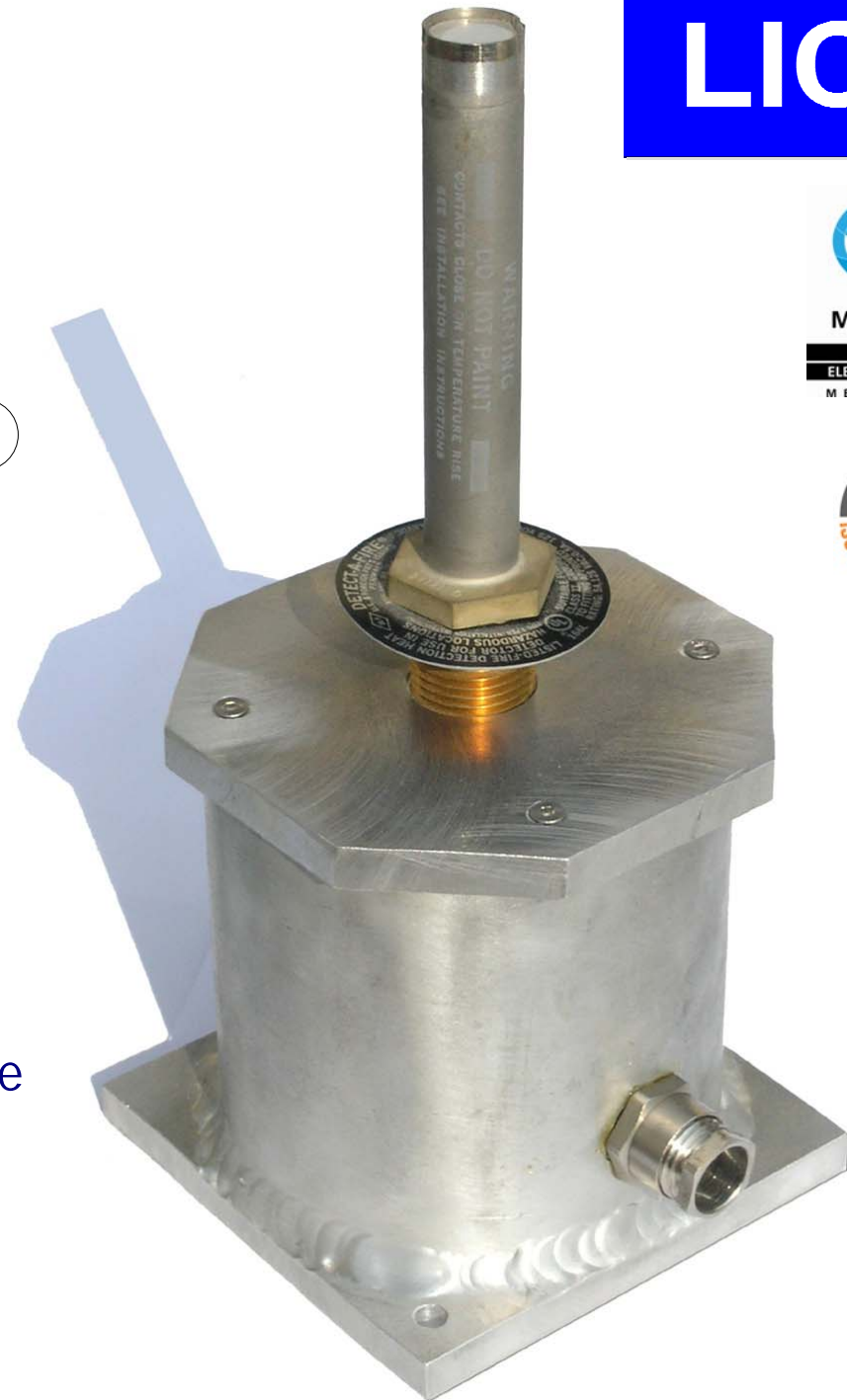

LICO



MECHATRONIK

ELEKTRONIK UND
ELEKTROMASCHINENBAU
MEISTERBETRIEB

